

MANUAL DE INSTALAÇÃO ESTRIBO PADRÃO DUSTER 2011... ESTP 0020 - MAN

Material

'A'	Estribo Lado Motorista	01
'B'	Estribo Lado Carona	01
'C'	Suporte 01 Motorista	01
'D'	Suporte 01 Carona	01
'E'	Suporte 02 Motorista	01
'F'	Suporte 02 Carona	01
'G'	Pontalete	02
'H'	Porca M8 Travante	08
'I'	Porca M8 Lisa	06
'J'	Parafuso M8 x 25	12
'K'	Arruelas 5/16"	26
'L'	Arruela M10 x 30	02

Ferramentas necessárias para montagem

- 1 - 01 Chave Catraca 13
- 2 - 01 Chave Boca 13
- 3 - 01 Chave Boca 17

Fixação suporte 01 Motorista

1- Posicionar o parafuso 'J' com arruela 'K' no furo da chapa (II) da suspensão dianteira do veículo. Em seguida posicionar o suporte 'C' e fixá-lo no parafuso e na 'aba' da caixa de ar (III) do veículo com outro parafuso 'J', arruelas 'K' e porcas 'I' conforme imagens abaixo, mas sem efetuar o aperto final.

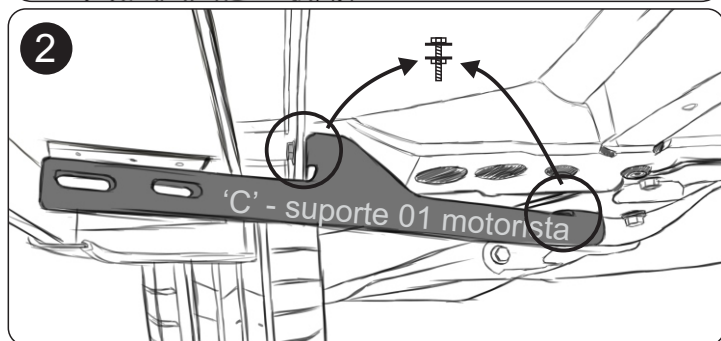
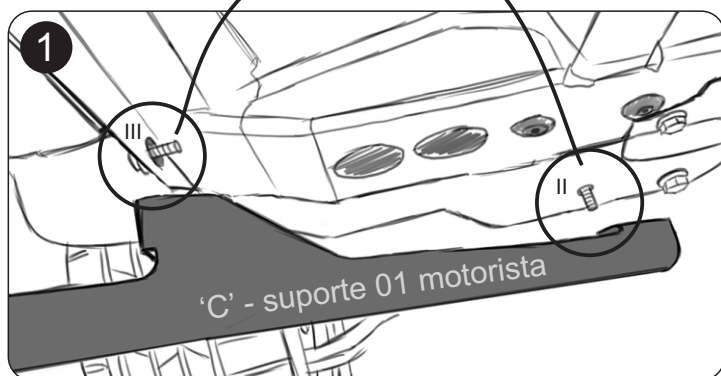
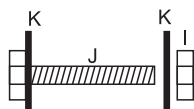

Fixação suporte 02 Motorista

2- Retirar o tampão de vedação da caixa de ar e posicionar o pontalete 'G' no orifício da caixa de ar. Em seguida, fixar o suporte 'E' no pontalete 'G', e no parafuso original do tanque com a arruela "L", arruela 'K' e a porca 'I', conforme imagem abaixo.

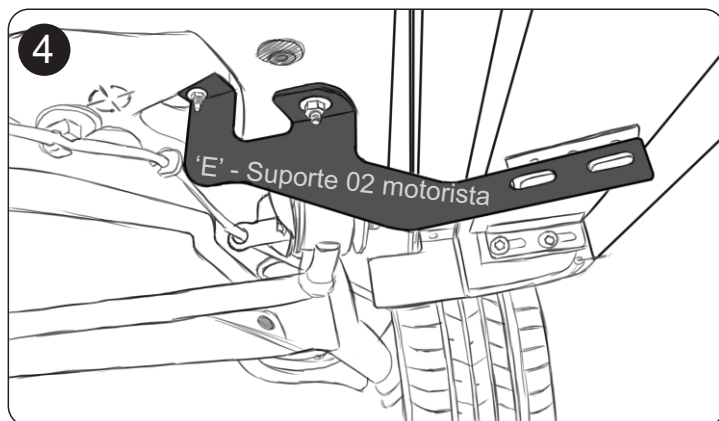
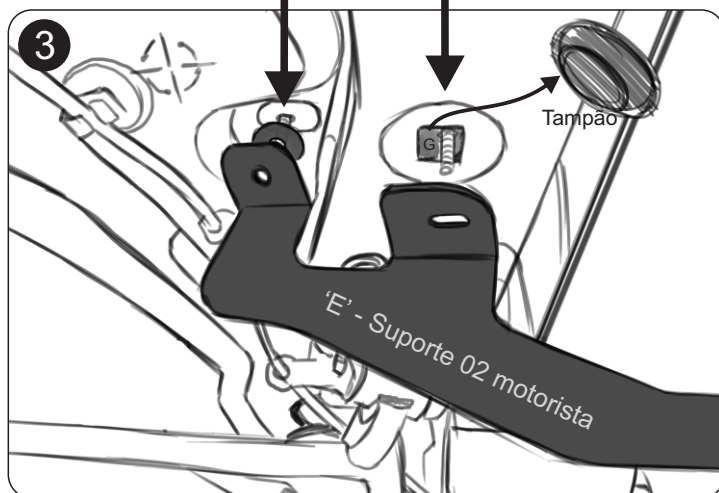
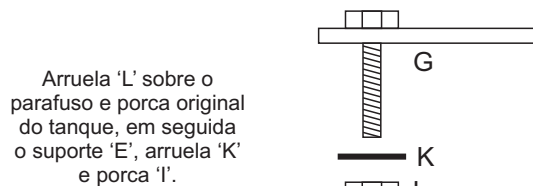

3 - Repetir os passos 1 e 2 no lado carona com os suportes 'D' e 'F'.

FIXAÇÃO DO ESTRIBO NOS SUPORTES

4 - Fixar os estribos 'A' e 'B' nos suportes com auxílio dos parafusos 'J', arruelas 'K' e porcas 'H', **cuidando para que os suportes fiquem por dentro das cantoneiras do estribo**, em seguida efetuar o aperto final de todos os parafusos.

