

Manual de Instalação - Bumper Tucson

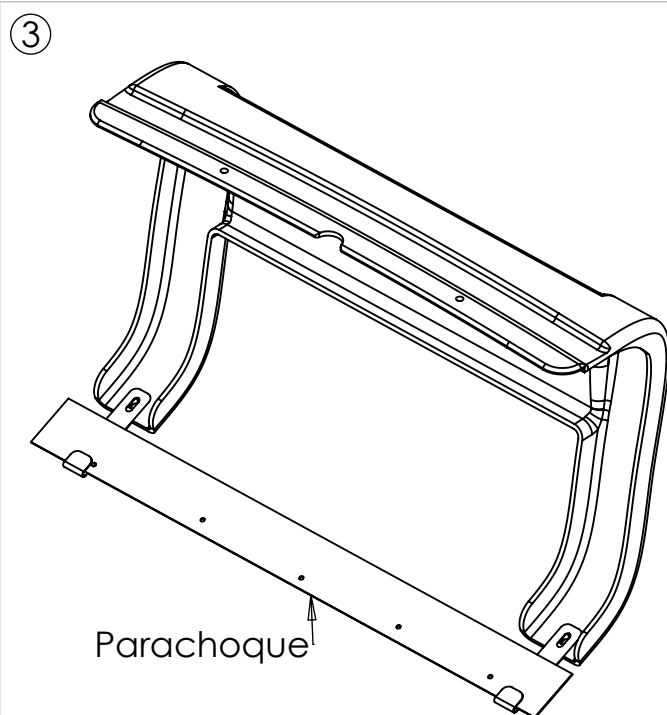
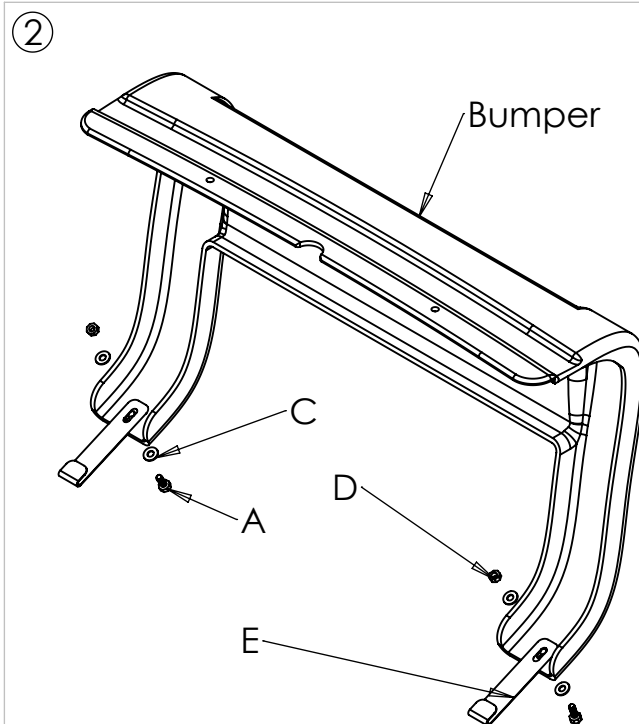
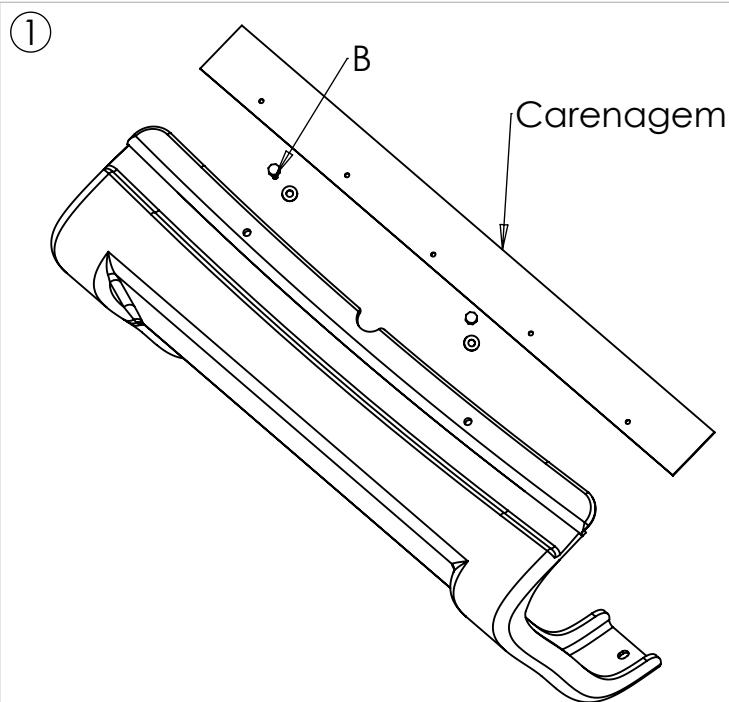

Item	Descrição	Qtd
"A"	Parafusos 6 X 16	2
"B"	Parafusos 6 X 25	2
"C"	Arruela 5 / 16	6
"D"	Porca M6	2
"E"	Suporte Fixador	2

Ferramentas para montagem

- chave de boca 6

Instruções

- Retirar a placa
- Abrir o capô e retirar os parafusos junto a carenagem, usar furação original, conforme figura 1
- Fixar suporte nas picaretas, conforme figura 2
- Encaixar suporte no parachoque conforme figura 3
- Alinhar o Bumper tendo como referência o ressalto do centro da peça
- Precionar o Bumper de forma que preencha todos os espaços e efetuar aperto final
- Alinhar e fixar a placa no bumper